



■ Contenu du colis

- ① Station de soudage HAKKO FX-838 1
- ② Fer à souder HAKKO FT-8301 1
- ③ Carte de commande 1
- ④ Cordon d'alimentation 1
- ⑤ Porte-fer à souder (avec éponge de nettoyage et 599B) 1
- ⑥ Câble de raccordement 1
- ⑦ Patin thermo-résistant 1

* Les pannes sont disponibles en option.

■ Pannes en option

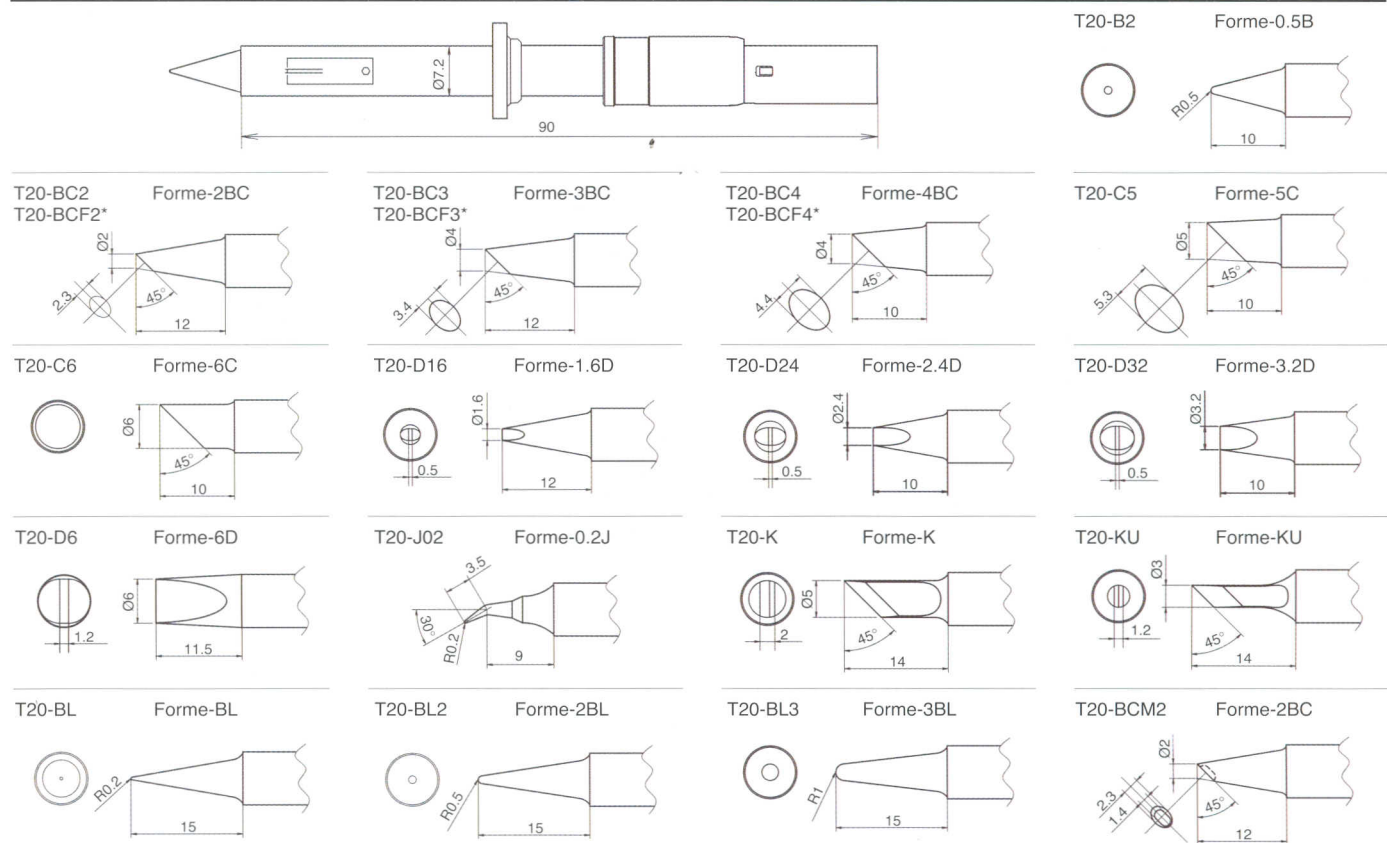

* Ces pannes sont étamées sur la surface de soudage uniquement. Pannes spéciales sur demande.

■ Caractéristiques techniques

Nom du modèle	HAKKO FX-838
Consommation électrique	158 W

● Station

Tension de sortie	27 V
Plage de températures	200-500°C
Précision de la température	±5°C
Dimensions	100 x 110 x 205 (l x h x p)
Poids	3,2 kg

● Fer à souder HAKKO FX-8301

Consommation électrique	150 W
Résistance panne-terre	< 2Ω
Potentiel panne-terre	< 2mV
Élément chauffant	céramique
Longueur du cordon	1,2 m
Longueur (sans cordon)	175 mm avec panne 2.4D
Poids (sans cordon)	31 g avec panne 2.4D

■ Pièces de rechange et en option

Réf.	Nom/description
FX8301-01	HAKKO FX-8301 27V/150W
B2388	Carte de commande
FH200-01	HAKKO FH-200/Type à fil de nettoyage
FH200-02	HAKKO FH-200/Type à éponge de nettoyage
599B-02	Nettoyeur de pannes HAKKO 599B
599-029	Tampon métallique de nettoyage
A1536	Eponge/rénovateur de pannes